



PRODUCT FEATURES

- Durable nickel body with ABS and a TPR grip
- 4 x SK5 black steel blades included
- 1 blade installed and 3 replacement blades conveniently stored inside
- Multi-position folding design
- Easy press unlocking button
- Quick release blade change
- Convenient wire/strap cutter slot
- Useful hole for attaching a lanyard
- Accepts most standard utility blades
- Extended size H 175 x W 33 x D 23.5mm

WEIGHT - 125g

DIMENSIONS - H 116 x W 41.5 x D 23.5mm

OPERATING INSTRUCTIONS

UNLOCKING BUTTON:- Press the button and unfold the knife

BLADE COMPARTMENT: Open the spare blade compartment

FOLDING FUNCTION:- Blade can be folded for safety and ease of travel

ADVICE & IMPORTANT INFORMATION!

- User must be 18+ to purchase and use Unilite knives.
- User must be careful when changing the blade.
- User must avoid excessive force when using the knife.
- User must keep fingers away from the blades path.
- User must fold the blade when not in use.
- Safety gloves & glasses are advised for grip and to avoid injury.
- Choose the appropriate blade length for usage.
- Regularly inspect blades before each use.
- Do not use the product if there is any visible damage to the housing, mechanism or blade.
- Children under 12 years of age should only use the product under adult supervision.
- Do not open, disassemble or attempt to modify the product; this will void the warranty and can be dangerous. Improper use or modification is not covered under the warranty.
- This product has a 6 month standard warranty against manufacturing faults and defects. It does not cover normal wear and tear, modifications, accidental damage or poor maintenance.
- Do not dispose of this product in normal household waste. It must be disposed of via an authorised disposal centre or at your local waste disposal unit.
- Please re-use or recycle packaging where possible.
- Keep these instructions for future reference or for subsequent possessors.

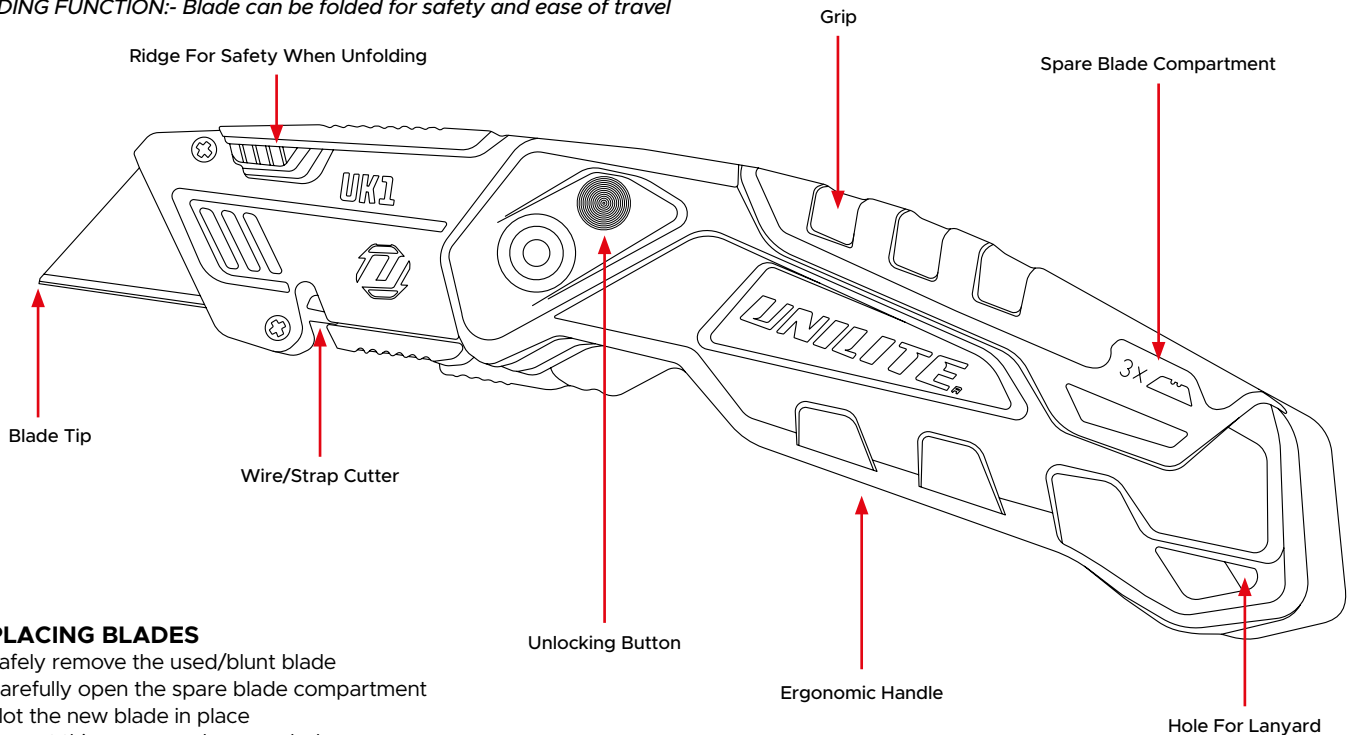

REPLACING BLADES

- Safely remove the used/blunt blade
- Carefully open the spare blade compartment
- Slot the new blade in place
- Repeat this process when needed



CARACTÉRISTIQUES DU PRODUIT

- Corps en nickel durable avec ABS et poignée en TPR
- 4 lames en acier noir SK5 incluses
- 1 lame installée et 3 lames de rechange commodément rangées à l'intérieur
- Conception pliable multi-positions
- Bouton de déverrouillage facile à appuyer
- Changement de lame à dégagement rapide
- Fente pratique pour coupe-fil/sangle
- Trou utile pour attacher une longe
- Accepte la plupart des lames utilitaires standard
- Extended size H 175 x W 33 x D 23.5mm

POIDS - 125g

DIMENSIONS - H 116 x W 41.5 x D 23.5mm

MODE D'EMPLOI

BOUTON DE DÉVERROUILLAGE:- Appuyez sur le bouton et dépliez le couteau

COMPARTIMENT À LAME: Ouvrir le compartiment de la lame de rechange

FONCTION PLIANTE:- La lame peut être pliée pour plus de sécurité et de facilité de déplacement

CONSEILS & INFORMATIONS IMPORTANTES!

- L'utilisateur doit avoir 18 ans ou plus pour acheter et utiliser les couteaux Unilite.
- L'utilisateur doit être prudent lors du changement de lame.
- L'utilisateur doit éviter d'exercer une force excessive lors de l'utilisation du couteau.
- L'utilisateur doit garder les doigts éloignés du chemin des lames.
- L'utilisateur doit replier la lame lorsqu'elle n'est pas utilisée.
- Des gants et des lunettes de sécurité sont recommandés pour une meilleure adhérence et pour éviter les blessures.
- Choisissez la longueur de lame appropriée à l'utilisation.
- Inspectez régulièrement les lames avant chaque utilisation.
- N'utilisez pas le produit s'il présente des dommages visibles au niveau du boîtier, du mécanisme ou de la lame.
- Les enfants de moins de 12 ans ne doivent utiliser le produit que sous la surveillance d'un adulte.
- N'ouvrez pas, ne démontez pas et ne tentez pas de modifier le produit ; cela annulerait la garantie et pourrait être dangereux. Toute utilisation ou modification inappropriée n'est pas couverte par la garantie.
- Ce produit bénéficie d'une garantie standard de 6 mois contre tout défaut de fabrication. Elle ne couvre pas l'usure normale, les modifications, les dommages accidentels ou le mauvais entretien.
- Ne jetez pas ce produit avec les ordures ménagères. Déposez-le dans un centre de collecte agréé ou dans votre déchetterie locale.
- Veuillez réutiliser ou recycler l'emballage dans la mesure du possible.
- Conservez ces instructions pour référence ultérieure ou pour les futurs propriétaires.

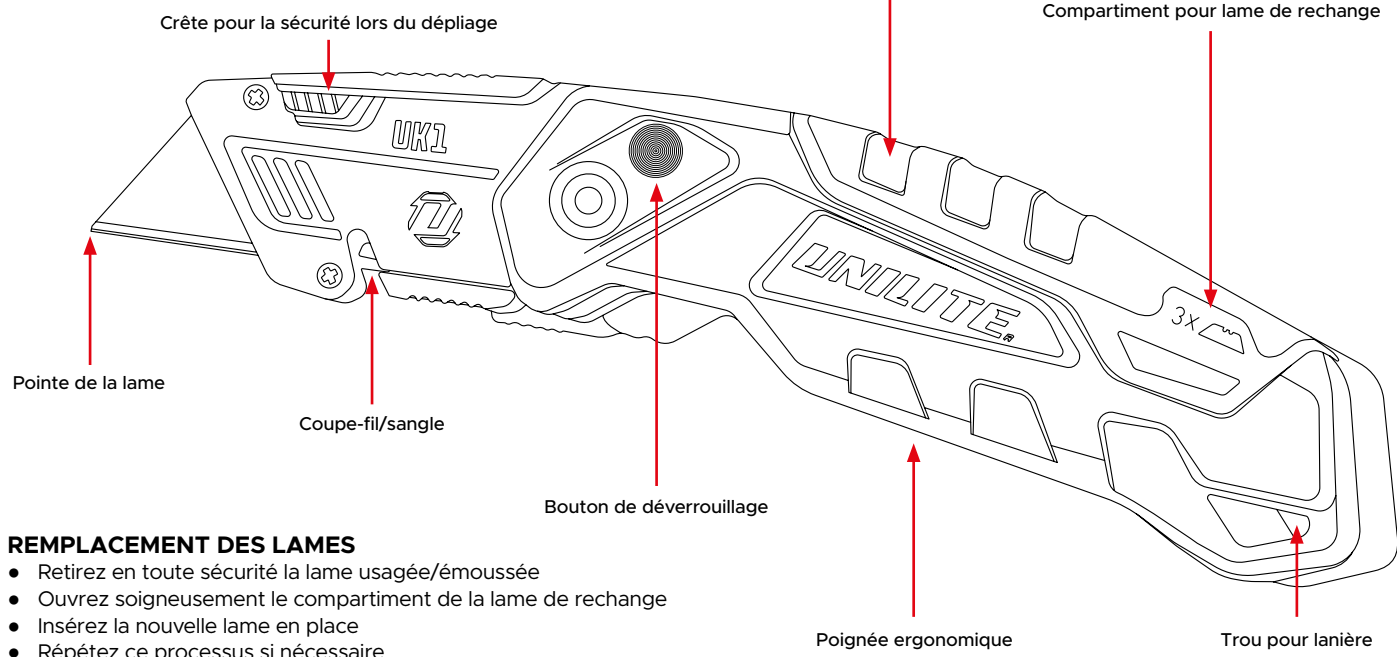

REPLACEMENT DES LAMES

- Retirez en toute sécurité la lame usagée/émoussée
- Ouvrez soigneusement le compartiment de la lame de rechange
- Insérez la nouvelle lame en place
- Répétez ce processus si nécessaire



PRODUKTMERKMALE

- Robustes Nickelgehäuse mit ABS und TPR-Griff
- 4 x SK5-Klingen aus schwarzem Stahl im Lieferumfang enthalten
- 1 Klinge installiert und 3 Ersatzklingen bequem im Inneren verstaut
- Faltbares Design mit mehreren Positionen
- Einfach zu drückende Entriegelungstaste
- Schnellwechsel der Klinge
- Praktischer Schlitz zum Schneiden von Drähten/Bändern
- Praktisches Loch zum Anbringen eines Schlüsselbands
- Für die meisten Standard-Universalklingen geeignet
- Erweiterte Größe H 175 x W 33 x D 23.5mm

GEWICHT - 125g

ABMESSUNGEN - H 116 x W 41.5 x D 23.5mm

BEDIENUNGSANLEITUNG

ENTRIEGELUNGSTASTE:- Drücken Sie den Knopf und klappen Sie das Messer auf

KLINGENFACH: Öffnen Sie das Ersatzklingenfach

SPERRFUNKTION:- Die Klinge kann für mehr Sicherheit und einfacheren Transport eingeklappt werden

HINWEISE & WICHTIGE INFORMATIONEN!

- Der Benutzer muss mindestens 18 Jahre alt sein, um Unilite-Messer zu kaufen und zu verwenden.
- Der Benutzer muss beim Wechseln der Klinge vorsichtig sein.
- Der Benutzer muss beim Gebrauch des Messers übermäßige Kraft vermeiden.
- Der Benutzer muss seine Finger vom Weg der Klingen fernhalten.
- Der Benutzer muss die Klinge einklappen, wenn sie nicht verwendet wird.
- Sicherheitshandschuhe und Schutzbrille werden für den Griff und zur Vermeidung von Verletzungen empfohlen.
- Wählen Sie die passende Klingenlänge für den Einsatz.
- Überprüfen Sie die Klingen regelmäßig vor jedem Gebrauch.
- Verwenden Sie das Produkt nicht, wenn sichtbare Schäden am Gehäuse, Mechanismus oder der Klinge vorhanden sind.
- Kinder unter 12 Jahren sollten das Produkt nur unter Aufsicht von Erwachsenen verwenden.
- Öffnen, zerlegen oder modifizieren Sie das Produkt nicht. Dies führt zum Erlöschen der Garantie und kann gefährlich sein. Unsachgemäße Verwendung oder Modifikationen sind nicht von der Garantie abgedeckt.
- Für dieses Produkt gilt eine 6-monatige Standardgarantie gegen Herstellungsfehler und Mängel. Normaler Verschleiß, Modifikationen, Unfallschäden oder mangelhafte Wartung sind nicht abgedeckt.
- Entsorgen Sie dieses Produkt nicht im normalen Hausmüll. Es muss über ein autorisiertes Entsorgungszentrum oder Ihre örtliche Abfallentsorgungsstelle entsorgt werden.
- Bitte verwenden oder recyceln Sie die Verpackung nach Möglichkeit wieder.
- Bewahren Sie diese Anleitung zum späteren Nachschlagen oder für nachfolgende Besitzer auf.

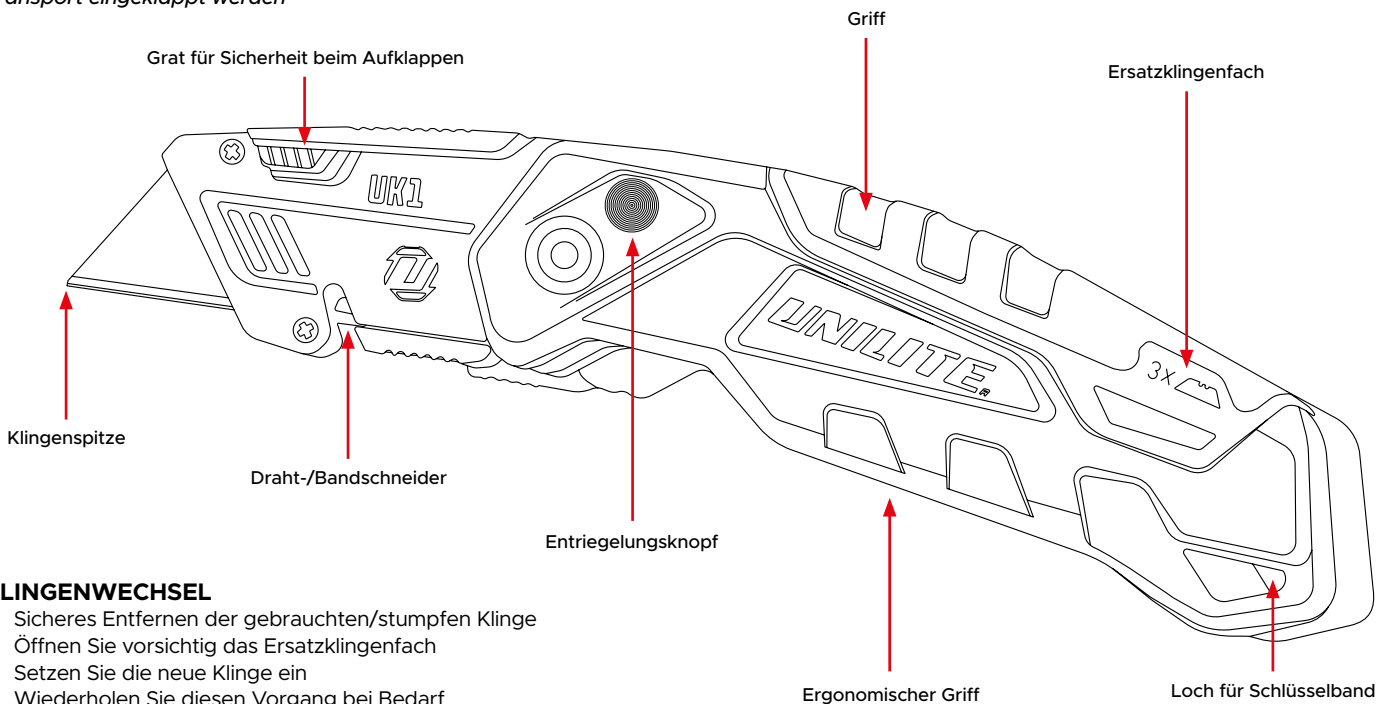

KLINGENWECHSEL

- Sicheres Entfernen der gebrauchten/stumpfen Klinge
- Öffnen Sie vorsichtig das Ersatzklingenfach
- Setzen Sie die neue Klinge ein
- Wiederholen Sie diesen Vorgang bei Bedarf



PRODUCTKENMERKEN

- Duurzame nikkelbehuizing met ABS en een TPR-greep
- Inclusief 4 x SK5 zwarte stalen messen
- 1 geïnstalleerd mes en 3 reservemesjes handig opgeborgen binnenin
- Opvouwbaar ontwerp met meerdere standen
- Gemakkelijk te ontgrendelen knop
- Snelle meswissel
- Handige gleuf voor draad-/bandknipper
- Handig gat om een lanyard aan te bevestigen
- Geschikt voor de meeste standaard stanleymessen
- Uitgebreide maat H 175 x W 33 x D 23.5mm

GEWICHT - 125g

AFMETINGEN - H 116 x W 41.5 x D 23.5mm

GEBRUIKSAANWIJZING

ONTGREDELINGSKNOP:- Druk op de knop en vouw het mes uit

MESCOMPARTIMENT: Open het reservemesjescompartiment

FOLDING FUNCTION:- Het blad kan worden opgevouwen voor veiligheid en gemak bij het reizen

ADVIES & BELANGRIJKE INFORMATIE!

- De gebruiker moet 18+ zijn om Unilite-messen te kopen en te gebruiken.
- De gebruiker moet voorzichtig zijn bij het verwisselen van het mes.
- De gebruiker moet overmatige kracht vermijden bij het gebruik van het mes.
- De gebruiker moet zijn vingers uit de buurt van het pad van de messen houden.
- De gebruiker moet het mes inklappen als het niet in gebruik is.
- Veiligheidshandschoenen en -brillen worden aangeraden voor grip en om verwondingen te voorkomen.
- Kies de juiste bladlengte voor gebruik.
- Controleer de messen regelmatig vóór elk gebruik.
- Gebruik het product niet als er zichtbare schade is aan de behuizing, het mechanisme of het mes.
- Kinderen jonger dan 12 jaar mogen het product alleen onder toezicht van een volwassene gebruiken.
- Open, demonteer of probeer het product niet te modificeren; hierdoor vervalt de garantie en dit kan gevaarlijk zijn. Onjuist gebruik of modificatie valt niet onder de garantie.
- Dit product heeft een standaardgarantie van 6 maanden tegen fabricagefouten en defecten. Het dekt geen normale slijtage, wijzigingen, accidentele schade of slecht onderhoud.
- Gooi dit product niet weg bij het normale huishoudelijke afval. Het moet worden afgevoerd via een erkend afvalverwerkingscentrum of bij uw plaatselijke afvalverwerkingseenheid.
- Hergebruik of recycle de verpakking waar mogelijk.
- Bewaar deze instructies voor toekomstig gebruik of voor latere bezitters.

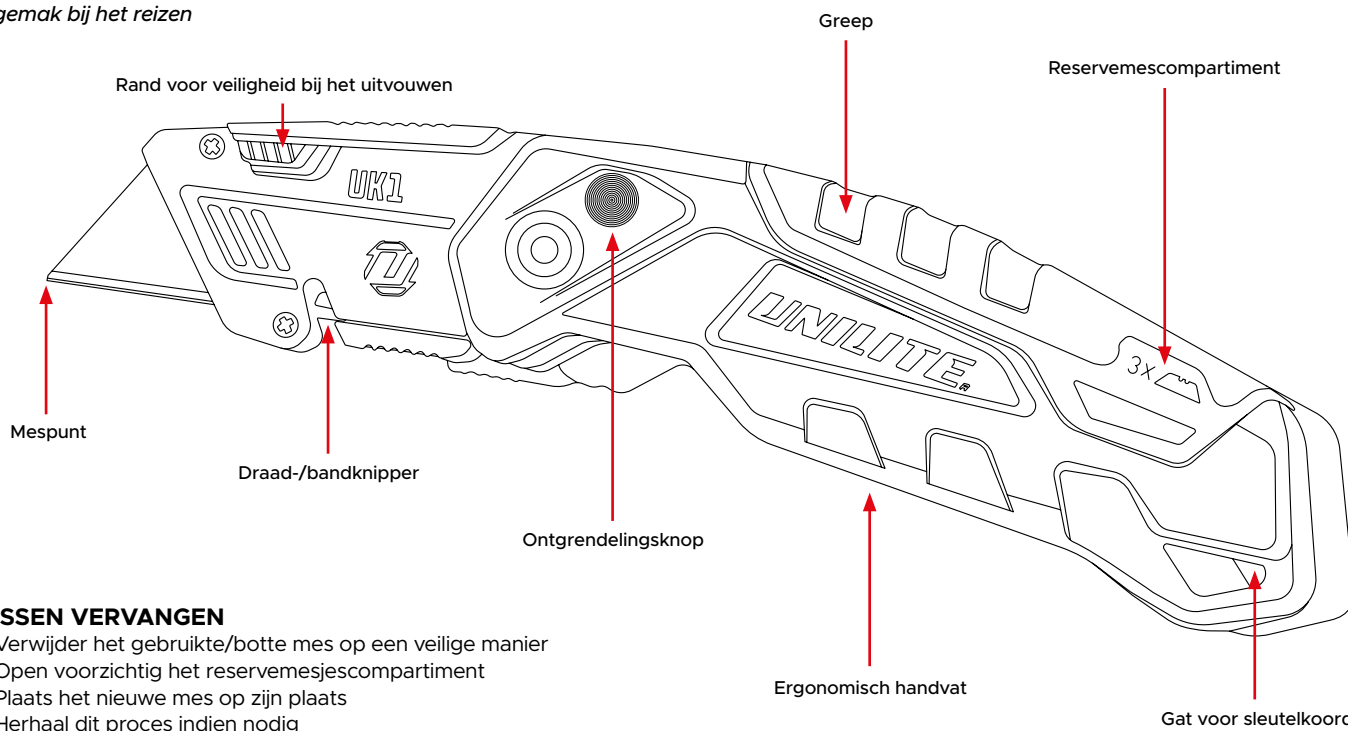

MESSEN VERVANGEN

- Verwijder het gebruikte/botte mes op een veilige manier
- Open voorzichtig het reservemesjescompartiment
- Plaats het nieuwe mes op zijn plaats
- Herhaal dit proces indien nodig



CARACTERÍSTICAS DEL PRODUCTO

- Cuerpo de níquel duradero con ABS y agarre de TPR
- Incluye 4 hojas de acero negro SK5
- 1 cuchilla instalada y 3 cuchillas de repuesto convenientemente almacenadas en el interior
- Diseño plegable de múltiples posiciones
- Botón de desbloqueo de fácil pulsación
- Cambio de cuchilla de liberación rápida
- Cómoda ranura para cortar cables o correas
- Orificio útil para colocar un cordón
- Acepta la mayoría de las hojas de uso general estándar
- Tamaño extendido H 175 x W 33 x D 23.5mm

PESO - 125g

DIMENSIONES - H 116 x W 41.5 x D 23.5mm

INSTRUCCIONES DE FUNCIONAMIENTO

BOTÓN DE DESBLOQUEO:- Presione el botón y despliegue el cuchillo
COMPARTIMENTO DE HOJAS: Abra el compartimento de la cuchilla de repuesto
FUNCIÓN DE PLEGADO:- La hoja se puede plegar para mayor seguridad y facilidad de viaje

¡CONSEJOS E INFORMACIÓN IMPORTANTE!

- El usuario debe tener más de 18 años para comprar y usar cuchillos Unilite.
- El usuario debe tener cuidado al cambiar la cuchilla.
- El usuario debe evitar ejercer una fuerza excesiva al utilizar el cuchillo.
- El usuario debe mantener los dedos alejados del camino de las cuchillas.
- El usuario debe doblar la hoja cuando no está en uso.
- Se recomiendan guantes y gafas de seguridad para un mejor agarre y evitar lesiones.
- Elija la longitud de hoja adecuada para su uso.
- Inspeccione periódicamente las cuchillas antes de cada uso.
- No utilice el producto si hay algún daño visible en la carcasa, el mecanismo o la cuchilla.
- Los niños menores de 12 años solo deben utilizar el producto bajo la supervisión de un adulto.
- No abra, desarme ni intente modificar el producto; esto anulará la garantía y puede ser peligroso. El uso indebido o la modificación no están cubiertos por la garantía.
- Este producto tiene una garantía estándar de 6 meses contra defectos de fabricación. No cubre el desgaste normal, las modificaciones, los daños accidentales ni el mantenimiento deficiente.
- No deseche este producto con la basura doméstica normal. Debe desecharse a través de un centro de eliminación autorizado o en su punto de recogida de residuos local.
- Reutilice o recicle el embalaje siempre que sea posible.
- Conserve estas instrucciones para futuras consultas o para futuros poseedores.

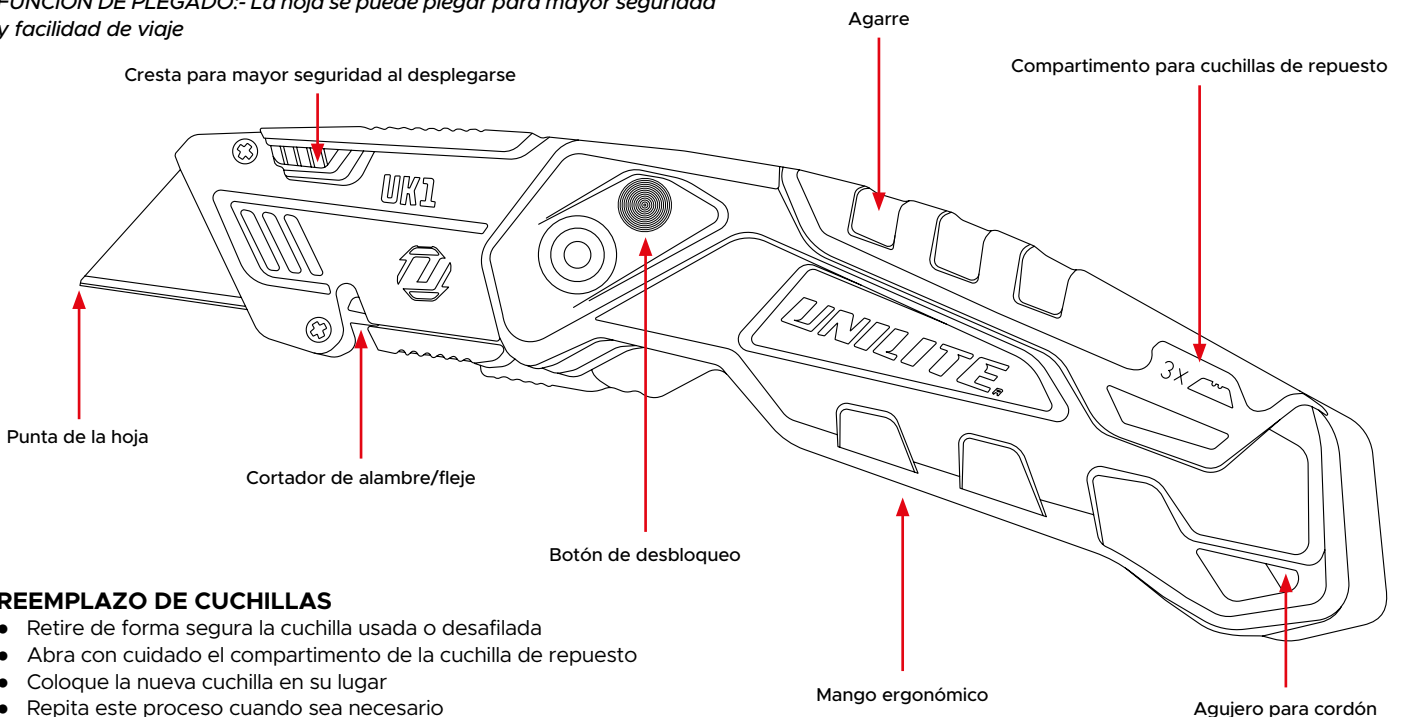

REEMPLAZO DE CUCHILLAS

- Retire de forma segura la cuchilla usada o desafilada
- Abra con cuidado el compartimento de la cuchilla de repuesto
- Coloque la nueva cuchilla en su lugar
- Repita este proceso cuando sea necesario



CARATTERISTICHE DEL PRODOTTO

- Corpo in nichel resistente con ABS e impugnatura in TPR
- 4 lame in acciaio nero SK5 incluse
- 1 lama installata e 3 lame di ricambio comodamente riposte all'interno
- Design pieghevole multiposizione
- Pulsante di sblocco facile da premere
- Cambio lama a sgancio rapido
- Comodo slot per tagliafilili/cinghie
- Foro utile per attaccare un cordino
- Accetta la maggior parte delle lame multiuso standard
- Dimensione estesa H 175 x W 33 x D 23.5mm

PESO - 125g

DIMENSIONI - H 116 x W 41.5 x D 23.5mm

ISTRUZIONI PER L'USO

PULSANTE DI SBLOCCO:- Premere il pulsante e aprire il coltello

VANO LAMA: Aprire il vano della lama di ricambio

FUNZIONE PIEGHEVOLE:- La lama può essere piegata per sicurezza e facilità di viaggio

CONSIGLI E INFORMAZIONI IMPORTANTI!

- L'utente deve avere almeno 18 anni per acquistare e utilizzare i coltelli Unilite.
- L'utente deve fare attenzione quando cambia la lama.
- L'utente deve evitare di esercitare una forza eccessiva quando utilizza il coltello.
- L'utente deve tenere le dita lontane dal percorso delle lame.
- L'utente deve piegare la lama quando non è in uso.
- Si consigliano guanti e occhiali di sicurezza per una presa salda e per evitare lesioni.
- Scegliere la lunghezza della lama appropriata per l'uso.
- Ispezionare regolarmente le lame prima di ogni utilizzo.
- Non utilizzare il prodotto se sono presenti danni visibili all'alloggiamento, al meccanismo o alla lama.
- I bambini di età inferiore ai 12 anni devono utilizzare il prodotto solo sotto la supervisione di un adulto.
- Non aprire, smontare o tentare di modificare il prodotto; ciò invaliderà la garanzia e potrebbe essere pericoloso. L'uso improprio o la modifica non sono coperti dalla garanzia.
- Questo prodotto ha una garanzia standard di 6 mesi contro difetti e difetti di fabbricazione. Non copre la normale usura, le modifiche, i danni accidentali o la scarsa manutenzione.
- Non smaltire questo prodotto nei normali rifiuti domestici. Deve essere smaltito tramite un centro di smaltimento autorizzato o presso l'unità di smaltimento rifiuti locale.
- Si prega di riutilizzare o riciclare l'imballaggio ove possibile.
- Conservare queste istruzioni per riferimento futuro o per i successivi possessori.

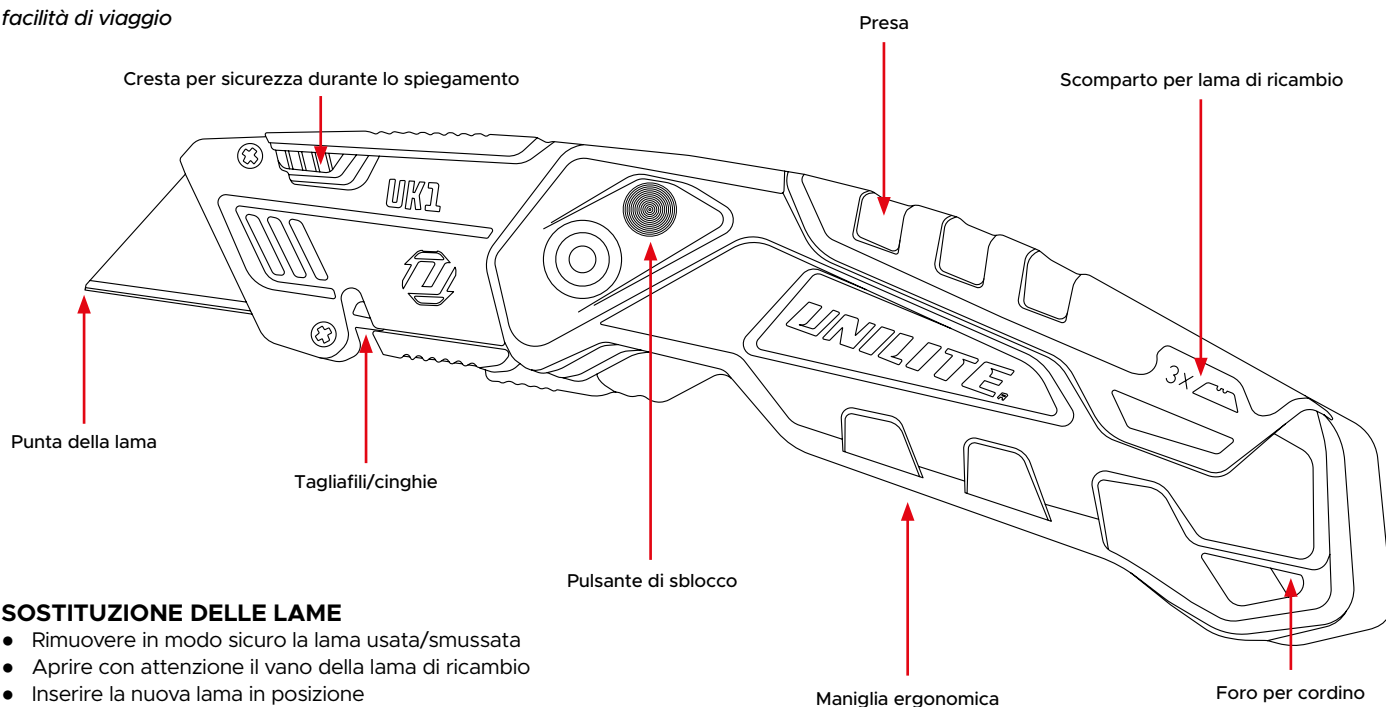

SOSTITUZIONE DELLE LAME

- Rimuovere in modo sicuro la lama usata/smussata
- Aprire con attenzione il vano della lama di ricambio
- Inserire la nuova lama in posizione
- Ripetere questo processo quando necessario



CECHY PRODUKTU

- Trwały korpus niklowany z ABS i uchwytem TPR
- W zestawie 4 ostrza ze stali czarnej SK5
- W zestawie 1 ostrze i 3 ostrza zapasowe, które można wygodnie przechowywać w środku
- Konstrukcja składana w wielu pozycjach
- Łatwe naciśnięcie przycisku odblokowania
- Szybka wymiana ostrza
- Wygodny otwór na obcinacz do drutu/pasków
- Przydatny otwór do przymocowania smyczy
- Akceptuje większość standardowych ostrzy użytkowych
- Rozszerzony rozmiar H 175 x W 33 x D 23.5mm

WAGA - 125g

WYMIARY - H 116 x W 41.5 x D 23.5mm

INSTRUKCJA OBSŁUGI

PRZYCIŚK ODBLOKOWUJĄCY:- Naciśnij przycisk i rozłóż żółty

KOMORA NA OSTRZA: Otwórz schowek na zapasowe ostrze

FUNKCJA SKŁADANIA:- Ostrze można złożyć, co zapewnia bezpieczeństwo i łatwość transportu

PORADY I WAŻNE INFORMACJE!

- Użytkownik musi mieć ukończone 18 lat, aby móc kupić i używać noży Unilite.
- Użytkownik musi zachować ostrożność podczas wymiany ostrza.
- Użytkownik powinien unikać nadmiernej siły podczas używania noża.
- Użytkownik musi trzymać palce z dala od ścieżki ostrzy.
- Użytkownik musi złożyć ostrze, gdy nie jest używane.
- Zaleca się stosowanie rękawic i okularów ochronnych w celu zapewnienia lepszego chwytu i uniknięcia obrażeń.
- Wybierz odpowiednią długość ostrza do zastosowania.
- Regularnie sprawdzaj ostrza przed każdym użyciem.
- Nie używaj produktu, jeżeli widoczne są uszkodzenia obudowy, mechanizmu lub ostrza.
- Dzieci poniżej 12 roku życia powinny używać produktu wyłącznie pod nadzorem osoby dorosłej.
- Nie otwieraj, nie rozmontowuj ani nie próbuj modyfikować produktu; spowoduje to unieważnienie gwarancji i może być niebezpieczne. Niewłaściwe użytkowanie lub modyfikacja nie są objęte gwarancją.
- Ten produkt ma 6-miesięczną standardową gwarancję na wady i defekty produkcyjne. Nie obejmuje ona normalnego zużycia, modyfikacji, przypadkowych uszkodzeń ani złej konserwacji.
- Nie wyrzucaj tego produktu do zwykłych odpadów domowych. Należy go zutylizować w autoryzowanym punkcie utylizacji odpadów lub w lokalnym zakładzie utylizacji odpadów.
- Prosimy o ponowne wykorzystanie lub recykling opakowań, jeśli to możliwe.
- Zachowaj tę instrukcję do wykorzystania w przyszłości lub dla kolejnych posiadaczy.

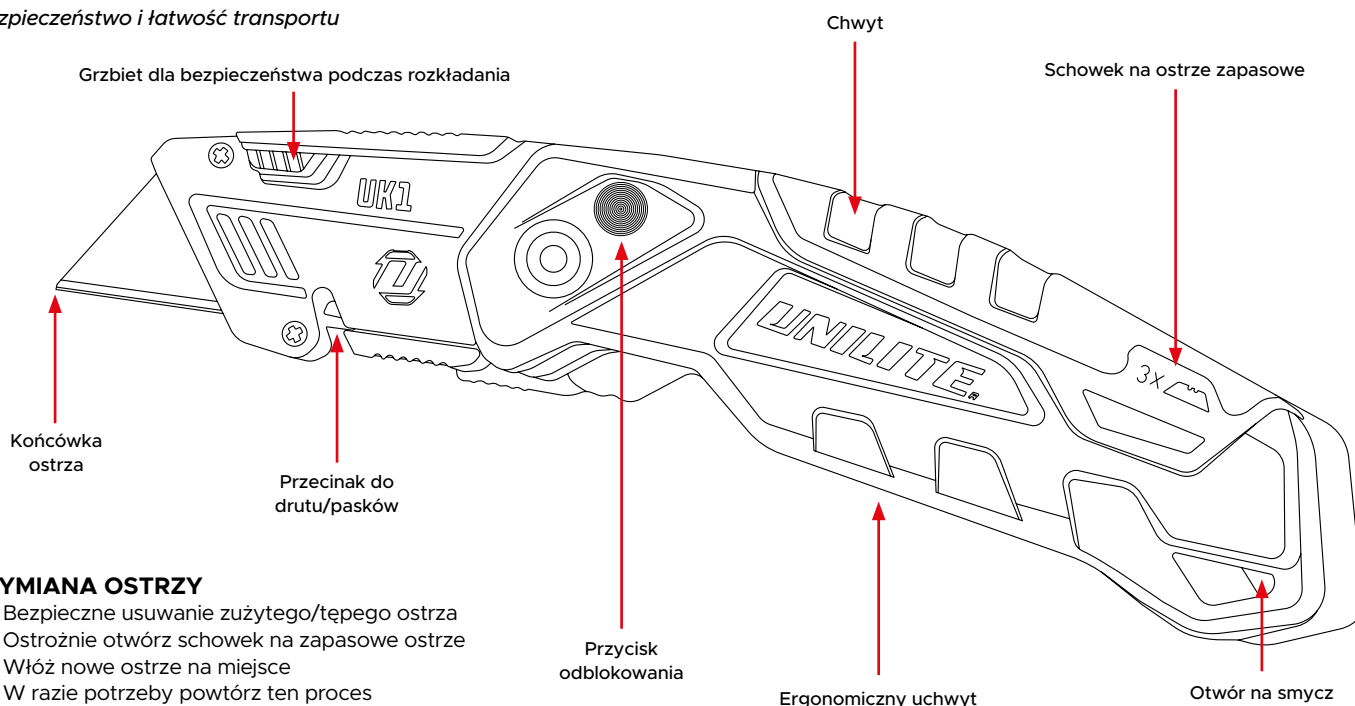

WYMIANA OSTRZY

- Bezpieczne usuwanie zużytego/tępego ostrza
- Ostrożnie otwórz schowek na zapasowe ostrze
- Włóż nowe ostrze na miejsce
- W razie potrzeby powtórz ten proces



PRODUCT FEATURES

- Durable nickel body with ABS and a TPR grip
- 4 x SK5 black steel blades included
- 1 blade installed and 3 replacement blades conveniently stored inside
- Multi-position folding design
- Easy press unlocking button
- Quick release blade change
- Convenient wire/strap cutter slot
- Useful hole for attaching a lanyard
- Accepts most standard utility blades
- Extended size H 175 x W 33 x D 23.5mm

WEIGHT - 4.4oz

DIMENSIONS - H 4.5 x W 1.6 x D 0.9in

OPERATING INSTRUCTIONS

UNLOCKING BUTTON:- Press the button and unfold the knife

BLADE COMPARTMENT: Open the spare blade compartment

FOLDING FUNCTION:- Blade can be folded for safety and ease of travel

ADVICE & IMPORTANT INFORMATION!

- User must be 18+ to purchase and use Unilite knives.
- User must be careful when changing the blade.
- User must avoid excessive force when using the knife.
- User must keep fingers away from the blades path.
- User must fold the blade when not in use.
- Safety gloves & glasses are advised for grip and to avoid injury.
- Choose the appropriate blade length for usage.
- Regularly inspect blades before each use.
- Do not use the product if there is any visible damage to the housing, mechanism or blade.
- Children under 12 years of age should only use the product under adult supervision.
- Do not open, disassemble or attempt to modify the product; this will void the warranty and can be dangerous. Improper use or modification is not covered under the warranty.
- This product has a 6 month standard warranty against manufacturing faults and defects. It does not cover normal wear and tear, modifications, accidental damage or poor maintenance.
- Do not dispose of this product in normal household waste. It must be disposed of via an authorised disposal centre or at your local waste disposal unit.
- Please re-use or recycle packaging where possible.
- Keep these instructions for future reference or for subsequent possessors.

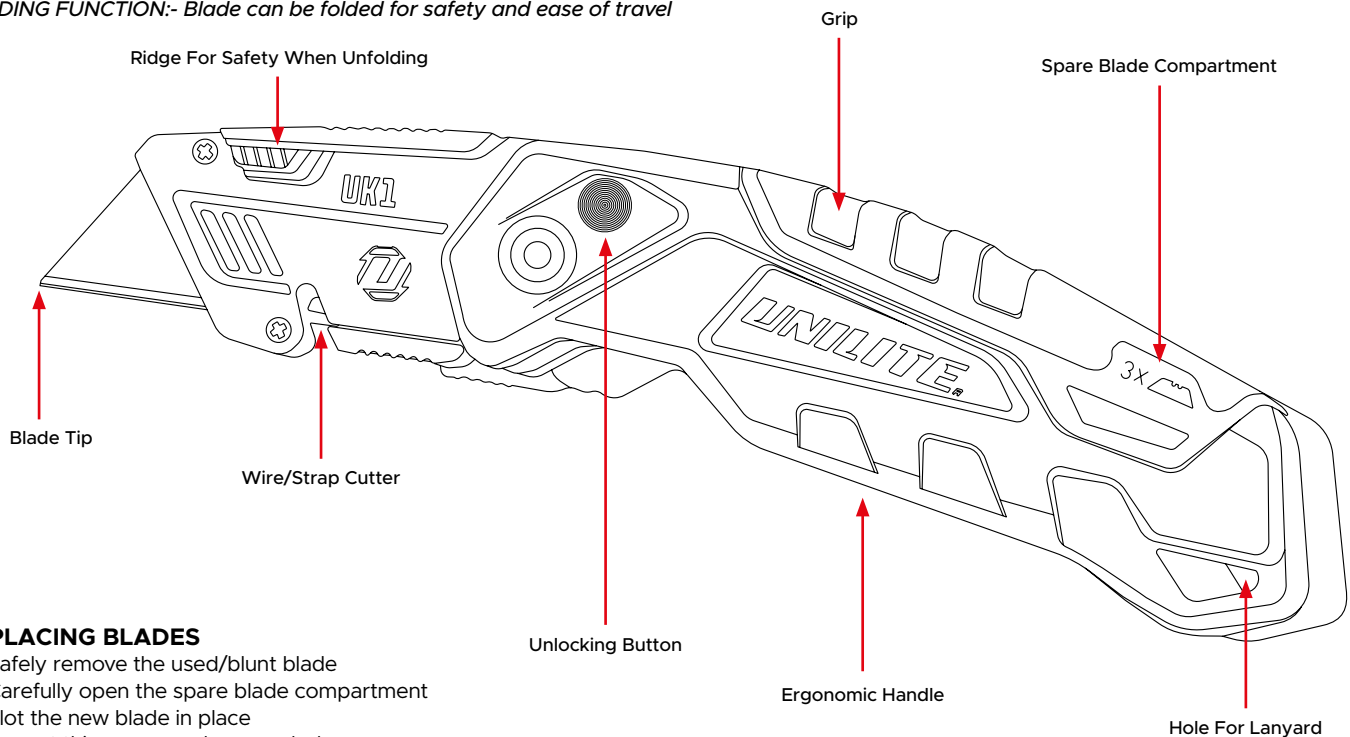

REPLACING BLADES

- Safely remove the used/blunt blade
- Carefully open the spare blade compartment
- Slot the new blade in place
- Repeat this process when needed